

FOLYO SARIM MAKİNESİ

FOIL WINDING MACHINE

KTC-F

Folyo sarma makinesi KTC-F1200, bir folyo bakır veya alüminyumdan yaklaşık 400 kVA ila 10.000 kVA arasında değişen Dağıtım .Transformatörleri için AG bobinlerini sarmak için tasarlanmıştır. Makine, toleranslara en iyi şekilde uyulmasını sağlayan folyo gerilimi ve hizalamasının otomatik elektronik kontrolü ile donatılmıştır. Bir PLC sistemi, tutarlı sargılar elde etmek için gerekli tüm duruşları ve folyo gerilimini önceden kontrol ederek, bobinleri yüksek üretkenlikle gerçekleştirmeye izin verir. Folyoyu baralara birleştirmek için makinede bir TIG kaynak cihazı bulunmaktadır. Cihaz, sürüş ünitesinden önce makinenin ana çerçevesinin içine kurulur. Bu, folyoyu kesmeden önce baranın folyoya bağlanmasını sağlayarak zamandan tasarruf açısından büyük avantaj sağlar. Operatör arayüzü, sarım verilerinin kolay programlanmasını sağlayan çoklu dokunmatik ekranlı bir operatör panelidir. Kompakt boyut ve özel özellikler, kurulum sürelerinin azaltılmasına olanak tanır. Bu makine ile hızlı bir şekilde yuvarlak, oval veya dikdörtgen bobinler yapılabilir.

The foil winding machine KTC-F1200 has been designed to wind LV coils for Distribution Transformers ranging approx from 400 kVA to 10.000 kVA, with one foil made copper or aluminium.

The machine is fitted with automatic electronic control of the foil tension and alignment, which ensures the best respect of tolerances.

A PLC system allows to perform coils with high productivity, controlling all the required stops in advance and the foil tension to obtain consistent windings.

The machine is provided with a TIG welding device to join the foil to the bus-bars. The device is installed inside the main frame of the machine, before the driving unit. This allows to join the bus-bar to the foil before cutting the foil, giving great advantage in term of time saving.

The operator interface is a multi-touch screen operator panel, which allows easy programming of the winding data.

The compact size and special characteristics allow reduction of setup times.

Round, oval or rectangular coils can be quickly made by this machine

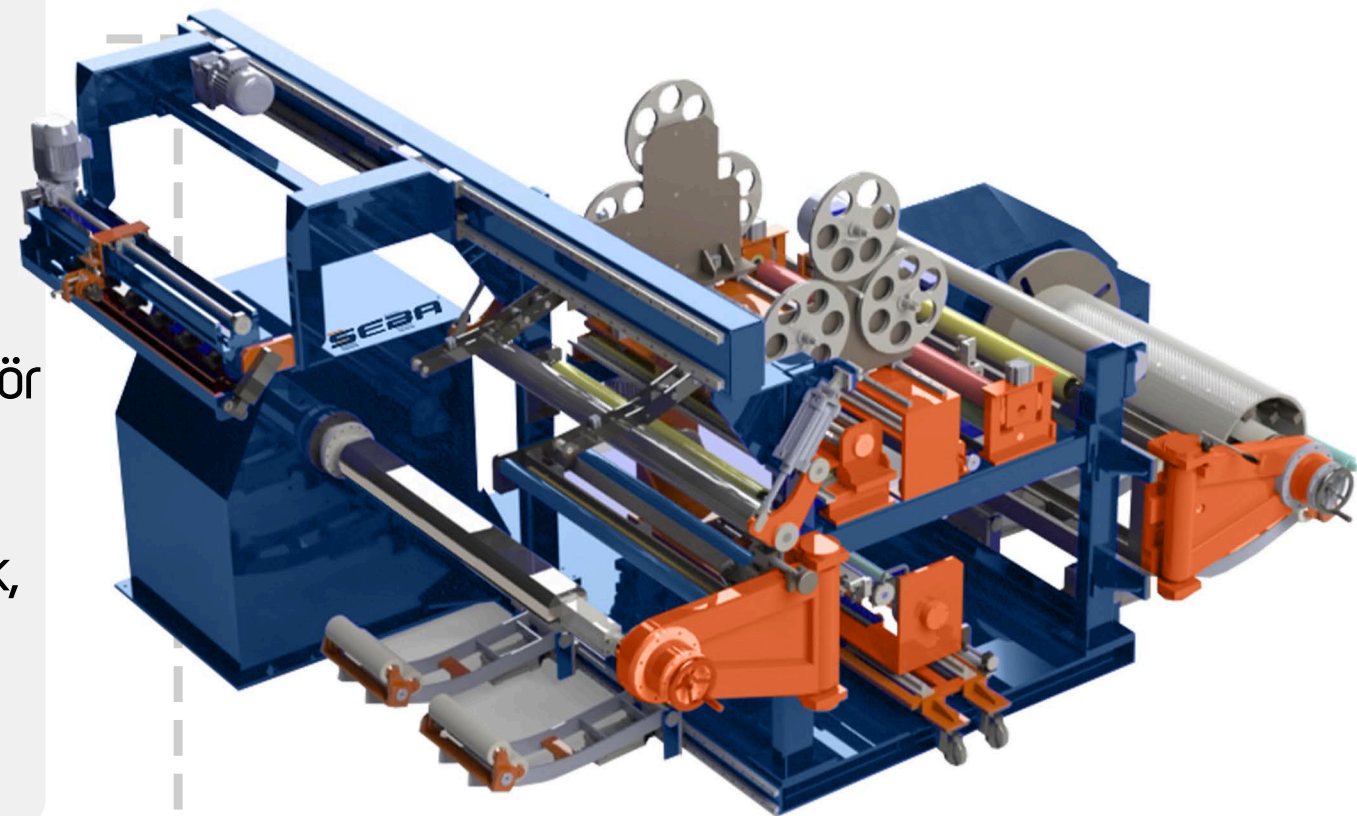

TEKNİK ÖZELLİKLER

TECHNICAL DATA

FOLYO SARIM MAKİNASI

FOILWINDING MACHINE

KTC-F

TEKNİK ÖZELLİKLER TECHNICAL DATA	MAKİNA TİPİ / MACHINE TYPE					
	KTC-F-600	KTC-F-800	KTC-F-1000	KTC-F-1200	KTC-F-1400	KTC-F-1600
Bobin Çapı / Coil Diameter	900	900	900	900	900	900
Bobin Geniřlięi / Coil Width	660	860	1060	1260	1460	1660
Sarım Hızı / Winding Speed	0-35	0-35	0-35	0-30	0-30	0-25
Folyo Açıcı Sayısı Number of Foil Decoiler	1-2	1-2	1-2	1-2	1-2	1-2
Folyo Geniřlięi / Foil Width	200-600	200-800	200-1000	200-1200	300-1400	300-1600
Al Folyo Kalınlığı / Al Foil Thickness	0,3-3	0,3-3	0,3-3	0,3-3	0,3-3	0,3-3
Al Folyo Kesiti / Al Foil Section	80-1800	80-2400	80-3000	80-3600	120-4200	120-4800
Cu Folyo Kalınlığı / Cu Foil Thickness	0,2-2,5	0,2-2,5	0,2-2,5	0,2-2,5	0,2-2,5	0,2-2,5
Cu Folyo Kesiti / Cu Foil Section	60-1500	60-2000	60-2500	60-3000	90-3500	90-4000
Açıcı Geniřleme Aralığı Decoiler Expansion Range	380-415/515	380-415/515	380-415/515	380-415/515	380-415/515	380-415/515
Besleme Rulosu Dış Çapı Feed Roller Outer Diameter	1000	1000	1000	1000	1000	1000
Yalıtım Sayısı / Number of Insulation	2	2	2	2	2	2
Yalıtım Geniřlięi / Insulation Width	660	860	1060	1260	1460	1660
Yalıtım Kalınlığı / Insulation Thickness	0,07-0,36	0,07-0,36	0,07-0,36	0,07-0,36	0,07-0,36	0,07-0,36
Besleme Rulosu İç Çapı Feed Roll Inner Diameter	76	76	76	76	76	76
Besleme Rulosu Dış Çapı Feed Roller Outer Diameter	400	400	400	400	400	400
Harici Kenar Şeridi Sayısı Number of External Edge Strips	2-4	2-4	2-4	2-4	2-4	2-4
Harici Kenar Şeridi Geniřlięi External Edge Strip Width	10-30	10-30	10-30	10-30	10-30	10-30
Harici Kenar Şeridi Kalınlığı External Edge Strip Thickness	0,25-1	0,25-1	0,25-1	0,25-1	0,25-1	0,25-1
Besleme Rulosu Dış Çapı Feed Roller Outer Diameter	400	400	400	400	400	400